

ARTHUR	BEDIENUNG ANLEITUNG		S W I S S	M A D E +
PRIME - KOMPAKTER ANALOG MISCHPULT				
	SCHERTLER			
V I D E	W W W . S C H E R T L E R . C O M			

EINLEITUNG

Die PRIME-Mischerreihe basiert auf der gleichen Technologie, die auch in SCHERTLERs Mischpult ARTHUR Format 48 zum Einsatz kommt, und garantiert so bestmögliche Klangqualität. Die gleichen hochwertigen Vorverstärker befinden sich an den Eingangskanälen, die gleiche Hi-Voltage (48 V) Stromversorgung bietet überlegenen Headroom und die gleiche No Negative Feedback (NNFB) Struktur sorgt für eine schnelle Reaktion und ein natürliches Attack. Die Ein- und Ausgänge enthalten alle wesentlichen Elemente, die Sie von einem professionellen Mischpult erwarten würden. Dank der kompakten Abmessungen lassen sich PRIME-Mixer sehr leicht transportieren und schnell aufbauen.

PRIME 5 ist das kleinste Mitglied der Familie. Das 5-Kanal-Audiomischpult ist ideal für Anwendungen, die nur wenige Eingänge erfordern: z.B. eine Gesangs-/Gitarrenaufnahme, eine Aufführung mit einem Instrument oder Gesang und Tastatur oder eine Konferenzsituation mit zwei oder drei Mikrofonen und Stereowiedergabe.

PRIME 9 hat das gleiche Gesamtdesign wie sein kleineres Geschwisterchen, aber seine zusätzlichen Eingänge bieten mehr Flexibilität. Das 9-Kanal-Audiomischpult ist ideal für kleine Instrumental-/Gesangsgruppen, Theateraufführungen in kleinem Rahmen oder Veranstaltungen wie Konferenzen und Ausstellungen, bei denen manchmal mehr Mikrofone oder Tonquellen benötigt werden.

PRIME 13 ist das größte Mitglied der Familie. Das 13-Kanal-Audiomischpult ist eine ideale Lösung für kleinere Theater und Aufführungsorte, Gotteshäuser, Proberäume oder Aufnahme-/Projektstudios, in denen eine ausgezeichnete Tonqualität erforderlich ist, aber der Platz begrenzter ist. Eine praktische Anzahl von Eingängen bietet Platz für eine Vielzahl von Darstellern, ohne vergebene Kanäle und unbenutzte Aux-Sends zu hinterlassen.

Um das Beste aus Ihrem ARTHUR PRIME herauszuholen und einen störungsfreien Betrieb zu gewährleisten, lesen Sie bitte dieses Handbuch vor der ersten Inbetriebnahme des Mixers sorgfältig durch. Wir raten Ihnen auch, das Handbuch zum späteren Nachschlagen aufzubewahren.

Ich freue mich, dass Sie einen SCHERTLER® ARTHUR PRIME Mischer gekauft haben. Wir freuen uns, Sie in einer wachsenden Familie von Musikern und Technikern begrüßen zu dürfen, darunter viele der weltweit führenden Solisten und Toningenieure, die sich für die Arbeit mit SCHERTLER® Produkten entschieden haben.

Die ARTHUR-Mixer-Serie ist das Ergebnis jahrelanger sorgfältiger Forschung und Entwicklung. Unsere PRIME-Mixer enthalten einige der besten Eigenschaften des Flaggschiffs ARTHUR Format 48, präsentiert in drei hochwertigen, kompakten, analogen Desktop-Modellen, die sich perfekt für Musiker unterwegs oder für kleinere Räume eignen. Eine Auswahl an Eingangskanälen bietet Ihnen alle Vorteile der ARTHUR Mischpult-Technologie in einem Format, das Ihren speziellen Auftritt- oder Aufnahmeanforderungen entspricht.

Das Erreichen der bestmöglichen Klangqualität ist von entscheidender Bedeutung, und wir sind stolz auf das fortschrittliche elektronische Design von ARTHUR PRIME, das sich durch das völlige Fehlen negativer Rückkopplungen vom Eingang zum Ausgang auszeichnet. Die Schaltungen bestehen aus einzelnen, diskreten elektronischen Class-A-Komponenten und reinen Hochspannungs-Gleichstromverstärkern (ohne Kondensatoren im Signalweg) und bieten 30 dB Headroom und geringes Rauschen sowie unvergleichliche Stabilität, Wärme und Transparenz.

Wir hoffen sehr, dass Sie Freude an der Arbeit mit Ihrem ARTHUR PRIME-Mischpult haben werden.

Stephan Schertler
President, electronic designer

und das SCHERTLER-Team

	Prime 5	Prime 9	Prime 13
MIKROFON-EINGANGSKANÄLE: jeweils mit symmetrischem XLR-Mikrofoneingang und unsymmetrischem YELLOW Line-/Instrumenteneingang. Eigenschaften: GAIN, INSERT, INSERT/DIRECT OUT, 48-V- und 10-V-Versorgung, 3-Band-EQ, PAN, MUTE, 2x Post-/Prefade-AUX-SENDS (zur Verwaltung von Effekten oder zur Steuerung eines Bühnenmonitors), Kanal-Fader und VU-Meter.	3	5	7
LINE CHANNELS: mit symmetrischen Eingängen (PAN-Regler ermöglichen die Konfiguration der Kanäleingänge entweder als Stereo- oder 2x Mono-Kanäle). Eigenschaften: GAIN, 2x Post-/Vorfading AUX SENDS pro Eingang, MUTE(s) und Kanal-Fader(n).	1	2	3
MASTER-SEKTION: mit L/R-Fadern und VU-Metern, 2x Main-XLR und 2x AUX OUTS, Stereo DIGITAL REVERB mit unabhängigen Reglern für Lautstärke und Decay, HEADPHONE-Sektion mit Lautstärkereglern.	1	1	1

WICHTIGE SICHERHEITSINFORMATIONEN

SICHERHEIT ZUERST!

Die Sicherheit ist beim Betrieb elektrischer Geräte von großer Bedeutung, daher beachten Sie bitte Folgendes:

Auf einem Produkt zeigt ein Blitz in einem Dreieck das Vorhandensein einer nicht isolierten "gefährlichen Spannung" innerhalb des Produktgehäuses an. Diese kann so groß sein, dass die Gefahr eines Stromschlags besteht.



ELEKTRISCHE SICHERHEIT

Diese Informationen gelten für alle Modelle und Stromversorgungen der ARTHUR-Serie:

Bevor Sie Ihren Mischer an das Netz anschließen, stellen Sie sicher, dass die Netzspannung die auf dem Mischer/Netzgerät angegebene Spannung nicht überschreitet.

Benutzen Sie Ihr Mischpult nicht, wenn sein Netzteil, Kabel oder Stecker nicht in einwandfreiem Zustand ist. Ersetzen Sie diese bei Bedarf unter Verwendung genau der angegebenen Modelle/Typen. Wenn feste Kabel ersetzt werden müssen, sollte dies von einem entsprechend qualifizierten Fachmann durchgeführt werden. Ihr Mischpult sollte nur an eine Netzsteckdose mit einem Erdschutzsystem angeschlossen werden.

Achten Sie beim Aufstellen oder Installieren Ihres Mischpults darauf, dass die Netzsteckdose sowie das Netzkabel und der Netzstecker des Netzteils leicht zugänglich sind.

Unter keinen Umständen darf die Sicherheitsfunktion des gepolten oder geerdeten Steckers umgangen werden. Ein gepolter Stecker hat zwei Lamellen, von denen eine breiter ist als die andere. Ein geerdeter Stecker hat zwei Lamellen und einen dritten Erdungszinken. Die breite Klinge und der dritte Zacken dienen Ihrer Sicherheit. Wenn der mitgelieferte Stecker nicht in Ihre Netzsteckdose passt, wenden Sie sich an einen Elektriker, um die veraltete Steckdose auszutauschen.

Setzen Sie Ihren Mixer weder Regen noch sonstigem Wasser (auch nicht in kleinen Mengen) aus. Benutzen Sie den Mixer nicht in der Nähe von Wasser.

Vermeiden Sie es, Getränke oder andere Flüssigkeiten auf den Mixer zu verschütten.

Betreiben Sie Ihren Mixer nicht unter übermäßig feuchten Bedingungen. Vermeiden Sie übermäßige Hitze durch Sonneneinstrahlung, Feuer oder Ähnliches. Wenn Ihr Mixer in einer staubigen Umgebung verwendet wird, stellen Sie sicher, dass er ausreichend geschützt ist.

Vermeiden Sie es, Ihr Mischpult in der Nähe von Wärmequellen wie Heizkörpern, Wärmespeichern, Öfen oder anderen wärmeerzeugenden Geräten (einschließlich Verstärkern) zu installieren.

Stellen Sie keine Quellen offener Flammen (z.B. Kerzen oder Pyrotechnik) auf oder in die Nähe Ihres Mixers.

Decken Sie Ihren Mischer während des Gebrauchs nicht ab und behindern Sie den Lüftungsstrom in keiner Weise.

Ziehen Sie den Stecker des Mixers während eines Gewitters oder wenn er eine Zeitlang nicht benutzt wird. (Ziehen Sie den Stecker aus der Steckdose, um den Mischer vollständig vom Netz zu trennen).

Ihr Mischer enthält keine "vom Benutzer zu wartenden" Teile. Wartungs- und/oder Reparaturarbeiten sollten nur von qualifiziertem Personal durchgeführt werden. Siehe WARTUNG UND REPARATUR (unten).

BETRIEBSSICHERHEIT

Achten Sie bei der Installation oder bei Live-Auftritten darauf, dass das Stromversorgungskabel Ihres Mischpults nicht betreten, gestolpert oder "eingeklemmt" werden kann - insbesondere an Steckdosen, in der Nähe von Abfallbehältern usw. Achten Sie auch darauf, dass das Stromversorgungskabel an seiner Anschlussstelle am Mischpult nicht "gestress" wird.

Um Störungen zu vermeiden, installieren Sie Ihren Mischer nicht in der Nähe von Leistungstransformatoren, Fernsehgeräten, HF-Sendern, Elektromotoren oder anderen elektrischen Energiequellen.

Um mögliche Unfälle zu vermeiden, verwenden Sie nur Zusatzgeräte, Zubehör und andere Geräte wie Wagen, Ständer, Stative, Halterungen oder Koffer, die vom Hersteller spezifiziert oder empfohlen oder mit Ihrem Mischer verkauft werden.

Lauter Lautstärkepegel können irreparable Gehörschäden verursachen. Vermeiden Sie daher Folgendes, wenn Sie Ihren Mixer verwenden:

- akustische Rückkopplung (richten Sie Mikrofone nie direkt auf einen Lautsprecher)
- hohe Verzerrungsgrade
- Impulsgeräusche (laute "Knallgeräusche"), die auftreten können, wenn ein Gerät ein-/ausgeschaltet, an ein System angeschlossen oder von einem System getrennt wird.

WARTUNG UND REPARATUR

Ihr Mixer kann bei Bedarf mit einem trockenen Tuch sorgfältig gereinigt werden. Es darf kein Wasser verwendet werden.

Verwenden Sie bei der Reinigung keine Lösungsmittel (wie z.B. Aceton oder Alkohol). Diese könnten die Oberfläche des Mixers und seine Beschriftung beschädigen.

Kontrollieren Sie Ihren Mischer regelmäßig visuell auf Anzeichen von Abnutzung oder Beschädigung, aber versuchen Sie keine Art von Wartung oder Reparatur.

Wenn Ihr Mischer Fehlfunktionen aufweist oder beschädigt wurde, z.B. wenn die Stromversorgung/das Kabel oder der Stecker beschädigt ist, Flüssigkeit verschüttet wurde oder Gegenstände ins Innere gefallen sind, der Mischer Regen oder Feuchtigkeit ausgesetzt war, nicht normal funktioniert oder heruntergefallen ist, wenden Sie sich bitte an das nächstgelegene technische Kundendienstzentrum von SCHERTLER. (Für weitere Informationen wenden Sie sich bitte an die Adresse auf der letzten Seite dieses Handbuchs).

STROMVERSORGUNGEN

Der ARTHUR PRIME Mischer erhält seine elektrische Energie über eine externe Stromversorgung. Auch wenn Sie mit dem mit Ihrem Mischer gelieferten Netzteil zufrieden sein mögen, finden Sie hier einen allgemeinen Überblick über die verschiedenen verfügbaren Netzteile:

ART48-PS12: Kompaktes Schaltnetzteil im Lieferumfang des Mixers

ART48-PS36: Optionale 3,6-A-High-End-Linearstromversorgung

ART48-PSPRO: Optionales lineares 10-A-High-End-Netzteil (damit können bis zu 3 ARTHUR PRIME-Mixer zusammen betrieben werden)

Lineare Stromversorgungen eignen sich besser für den Geräuschpegel, der in professionellen Umgebungen wie Aufnahmestudios benötigt wird, und bieten einen noch größeren Dynamikbereich als das Schaltnetzteil.

GROUND LOOP

In den meisten Fällen (ob in Live-Situationen oder in einem Aufnahmestudio) ist es üblich, das Mischpult als zentralen Massepunkt im gesamten Audiosystem zu betrachten. Diese Überlegung ist wichtig, um Erdschleifen zwischen den verschiedenen Audiogeräten zu vermeiden.

STARTEN DES MISCHPULTS

Schließen Sie das Anschlusskabel des Netzteils an den DC IN-Anschluss des ARTHUR PRIME an (siehe Seite 10). ARTHUR hat keinen Ein/Aus-Schalter: Wenn Ihr Mischpult nicht in Gebrauch ist, sollte die Stromversorgung unterbrochen werden.

Hinweis: Die linearen Stromversorgungen können mit dem Ein/Aus-Schalter an der Stromversorgung selbst ein- oder ausgeschaltet werden.

Vergewissern Sie sich vor dem Einschalten des Mischpults, dass die Master-Fader unten sind. Dadurch vermeiden Sie ein "Knacken" beim Einschalten von Lautsprechern, die versehentlich eingeschaltet bleiben könnten. In jedem Fall sollte ein Mischpult immer vor allen nachfolgenden Geräten in der Audiokette eingeschaltet werden.

WICHTIG: Sobald das Mischpult eingeschaltet ist, benötigen die Gleichstromregler der Audioelektronik etwa zwei Minuten, um alle Gleichstrompegel in der Schaltung auszugleichen. Sie können das Mischpult bereits nach 10 Sekunden in Betrieb nehmen, aber die leicht unausgeglichene Gleichstrompegel verringern die Dynamik und Sie können ein "Klick"-Geräusch hören, wenn Sie einige der Knöpfe drücken, oder ein leichtes "Knistern", wenn Sie die Drehregler betätigen! Diese Effekte verschwinden nach den zwei Minuten.

Das Mischpult sollte zu jeder Zeit, und insbesondere vor wichtigen Aufnahmen, aufgewärmt werden und etwa eine halbe Stunde laufen, bevor mit der ernsthaften Arbeit begonnen wird.

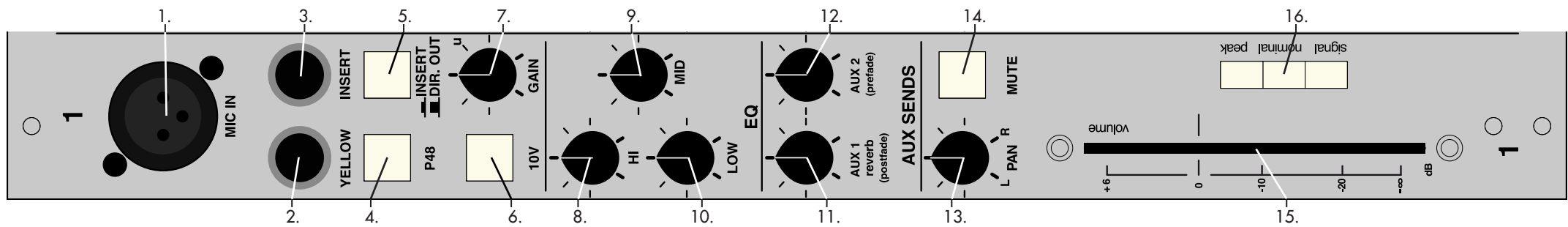

1. MIC IN: Dieser XLR-Eingang kann symmetrische Signale von -50dBu bis -7dBu (im Bereich von 43dB) empfangen. Als dedizierter Mikrofoneingang gedacht, ermöglicht der größere Dynamikbereich den Anschluss eines beliebigen Audiosignals.

2. YELLOW: Dieser Instrumenteneingang ermöglicht den direkten Anschluss von Tonabnehmern für Musikinstrumente (wie z.B. die SCHERTLER STAT-Serie) oder eines passiven elektronischen Instruments. Der Eingang empfängt symmetrische Signale von 0 bis +38 dBu.

3. INSERT: Dies funktioniert in ähnlicher Weise wie Inserts auf anderen Mixern. Ein verwandter "Bypass"-Button (siehe 5 unten) bietet jedoch zusätzliche Möglichkeiten.

4. P48: Wenn sie aktiviert ist (rotes Licht), liefert sie 48 V Phantomspeisung an das Mikrofon. Das Mikrofon ist normalerweise ein Kondensator- oder aktives Bändchenmikrofon. Ein dynamisches Mikrofon kann normalerweise keine Phantomspeisung "sehen" (wie der Name schon sagt), aber passive Bändchenmikrofone könnten dadurch dauerhaft beschädigt werden. Daher sollte es nur mit Mikrofonen verwendet werden, die Phantomspeisung benötigen, um zu funktionieren. Hinweis: Die interne Schaltung hebt die 48 V langsam an, um "Knackgeräusche" zu vermeiden und das Mikrofon zu schützen, lassen Sie also etwa 10 Sekunden Zeit, bis das Mikrofon voll funktionsfähig ist.

5. INSERT/DIRECT OUT: Wenn diese Taste gedrückt wird, wird das Audiosignal im Mischer unterbrochen und das INSERT (3) funktioniert wie gewohnt. Wenn Sie eine Mono-Buchse anschließen, erhalten Sie das einfache Ausgangs-Line-Signal auf der "Spitze". Wenn Sie eine Standard-Stereobuchse anschließen, erhalten Sie das (Ausgangs-)Signal an der "Spitze" (Send), während das Rücklaufsignal über den "Ring" (Return) der Buchse mit dem Mischer verbunden wird. Wenn die Taste nicht gedrückt ist, wird das Signal nicht unterbrochen, wenn eine Buchse in den INSERT eingesteckt wird. Der Insert-Anschluss funktioniert hier als Sleeve Out oder "Dry Line Out Post Input Amp". Sie können eine Mono- oder Stereobuchse an den INSERT anschließen. Das unsymmetrische Line-Signal wird über die "Spitze" der Buchse übertragen. Oranges Licht = gedrückt (unterbrochen.) Blaues Licht = nicht gedrückt (überbrückt).

6. 10V: Diese liefert die notwendige 10-V-Versorgung für alle elektrostatischen Tonabnehmer von SCHERTLER (STAT- und BASiK-Serie). Er ermöglicht den direkten Anschluss des Tonabnehmers an den GELBEN Instrumenteneingang ohne Verwendung seines ursprünglichen Vorverstärkers. Der Taster kann auch zum Anschluss unsymmetrischer Elektretmikrofone an den Instrumenteneingang verwendet werden.

7. GAIN: Die Einstellung des GAIN wirkt sich auf die Verstärkungsrate des Eingangsverstärkers aus, indem ein schwaches Signal auf einen nominalen Pegel von 0 dBV verstärkt oder ein stärkeres abgeschwächt wird, so dass am Ausgang des Mikrofoneingangsverstärkers immer ein nominales Signal von 0 dB anliegt. Mikrofoneingangskanäle haben einen 3-Band-EQ

8. HI: Damit können Sie den hohen Bereich des Audiospektrums (4,5 kHz aufwärts) von +/- 15 dB mit einer

Steilheit von 18 dB/Oktave abstimmen. Die Struktur dritter Ordnung "hält" den Einflusskreis innerhalb des Audiobandes des Filters, um eine Überlappung mit den MID-Filtern zu vermeiden. Dadurch wird die Einstellung der höheren Frequenzen genauer.

9. MID: Dies wirkt auf Frequenzen innerhalb eines breiten Mittelbereichs, der auf 700 Hz zentriert ist, mit einer Verstärkung oder Dämpfung von +/- 12 dB.

10. LOW: Damit können Sie die tiefen Frequenzen des Signals anpassen, indem Sie sie um +12 dB bis zu 100 Hz verstärken oder um -14 dB bis zu 80 Hz mit einer Steilheit von 12 dB/Oktave absenken. Die höhere Ordnung verhindert eine Überlappung der tiefen Frequenzen mit dem MID, wodurch die Einstellung der tiefen Frequenzen genauer wird.

Die HI-, MID- und LOW-Regler haben alle eine Rastung in ihrer Mittelposition. Dies zeigt die "flache" Position des Filters an.

11. AUX 1: Dieser AUX SEND wird nach dem Überblenden (abhängig von der Faderposition) verwendet, um die Signalmenge zu definieren, die an die interne Reverb-Einheit und an den AUX 1 OUT der Master-Sektion gesendet wird. Dies ist nützlich, um interne oder externe Effekte zu steuern (siehe Master-Sektion, 2).

12. AUX 2: Dieser AUX SEND ist vorgeblendet (er ist nicht von der Faderposition abhängig) und legt die Menge des Signals fest, das an den AUX 2 OUT der Master-Sektion gesendet wird. Dies ist nützlich zur Steuerung eines Bühnenmonitors (siehe Master-Sektion, 4).

13. PAN: Mit dem PAN-Poti können Sie das Signal an den LEFT- oder RIGHT MASTER-Kanal senden. Die Konfiguration des Potis ist so ausgelegt, dass in der Mittelstellung minimales Rauschen und maximale Dynamik gewährleistet ist.

14. MUTE: Um dieses Kanalsignal von der L/R MASTER-Mischung auszuschließen, ohne die Faderposition zu ändern, drücken Sie einfach die MUTE-Taste.

15. CHANNEL FADER: Wie bei allen Mischpulten können Sie damit die Gesamtmenge des zum L/R-MASTER gehenden Signals steuern.

16. VU LEVEL METER: Auf diese Weise können Sie die eingestellte Verstärkung "lesen". Hinweis: Drehen Sie den GAIN-Regler so weit auf, dass der orangefarbene "Normal"-Abschnitt vollständig hell erscheint und der rote "Peak" gelegentlich zu sehen ist. Aber machen Sie sich darüber keine allzu großen Sorgen: Der große Headroom vom Eingang bis zum Ausgang bedeutet, dass selbst starke Übersteuerungen von der Elektronik des Mixers absorbiert werden können, ohne dass es zu Verzerrungen kommt.

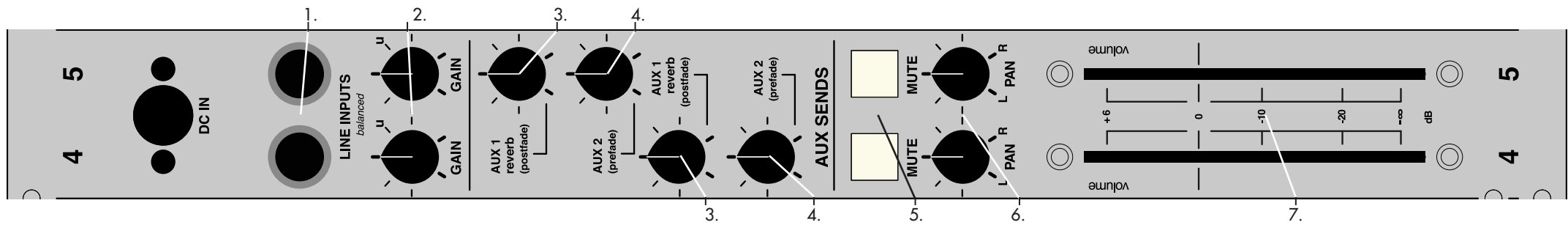

Der "Stereo"-Linienkanal besteht effektiv aus zwei unabhängigen Monokanälen mit jeweils eigenen Reglern. Er kann entweder als Stereo-Eingang oder als 2 x Mono-Eingang verwendet werden.

1. LINE INPUTS: Es handelt sich um zwei vollständig symmetrische Eingänge mit 1/4" Klinkenbuchsen. ("Tip" wird mit dem heißen Signal, "Ring" mit dem kalten und "Sleeve" mit der Masse verbunden). Die Verwendung von Klinkenbuchsen bedeutet auch, dass unsymmetrische Signalquellen (wie z.B. eine Tastatur) angeschlossen werden können.

2. GAIN: Obwohl dieser Eingangskanal für Signale mit nominalem Line-Pegel vorgesehen ist, kann die Empfindlichkeit des Eingangsverstärkers mit diesen Reglern von -17 dBu bis +18 dBu eingestellt werden. Der linke und der rechte Eingangskanal können separat eingestellt werden. Wenn die Regler auf das Symbol "u" gestellt werden, bedeutet dies, dass die Verstärkung auf Eins eingestellt wird, so dass das Signal ohne Verstärkung oder Dämpfung fließen kann. Dies ist besonders nützlich in einer Aufnahmesituation, in der z.B. Geräte mit "Leitungspegel" an die Leitungseingänge angeschlossen werden könnten.

Die AUX-SENDE sind die gleichen wie beim Mikrofon-Eingangskanal

3. AUX 1: Postfade, zur Steuerung der Signalmenge, die an den internen Reverb und an den AUX 1 OUT der Master-Sektion für die Verwendung externer Effekte gesendet wird (siehe Master-Sektion, 2).

4. AUX 2: Prefade und nützlich für die Einstellung der Signalmenge, die an einen Bühnenmonitor gesendet

wird, der an den AUX 2 OUT der Master-Sektion angeschlossen ist (siehe Master-Sektion, 4).

5. MUTE: Um das/die Kanalsignal(e) von der L/R MASTER-Mischung auszuschließen, ohne die Faderposition(en) zu ändern, drücken Sie einfach die MUTE-Taste(n).

6. PAN: Die beiden PAN-POTS spielen dabei eine wichtige Rolle.

- Wenn diese jeweils links und rechts hart eingestellt sind, erhalten Sie über den Line-Kanal einen Stereo-Eingang.

- Wenn diese auf eine zentrale Position eingestellt sind, haben Sie einen Stereoeingang "auf Mono geschaltet".

- Wenn Sie einen PAN-Regler leicht nach links und den anderen nach rechts stellen, können Sie das Stereobild öffnen.

- Wenn Sie zwei unabhängige Quellen, wie z.B. eine Gitarre und einen Mono-Effekt, an den Line-Kanal anschließen, können Sie die PAN-Regler verwenden, um jede Quelle je nach Bedarf nach links und rechts zu routen.

7. CHANNEL FADERS: Diese ermöglichen es Ihnen, die Gesamtmenge des zum L/R MASTER gehenden Signals zu kontrollieren.

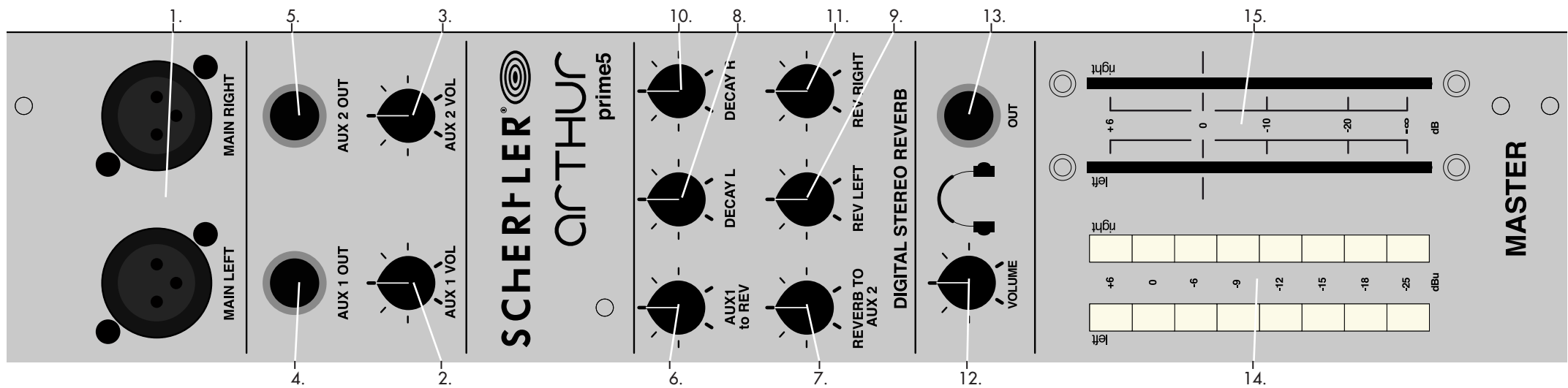

Die Beschreibung dieses Abschnitts beginnt in umgekehrter Reihenfolge, um die Signalloptionen von der Ankunft bis zu den verschiedenen Ausgängen zu zeigen.

15. LEFT/RIGHT MASTER FADERS: Abhängig von ihrer Position dämpfen oder verstärken der linke und der rechte Master-Fader die kombinierten L- und R-Signale, die von allen Eingangskanälen ankommen. Diese resultierenden Signale können an den VU-Metern (14) abgelesen werden.

14. LEFT/RIGHT VU METERS: Entsprechend den Master-Fader-Einstellungen (siehe oben) zeigen diese Anzeigen die Signalmenge an, die an die MAIN LEFT/RIGHT-Ausgänge (1) und anschließend an ein PA-System oder Aufnahmegerät gesendet wird. Hinweis: ARTHUR PRIME hat einen Headroom von 30 dB, so dass die Elektronik und die Ausgangsverstärker nur selten zu Übersteuerungen neigen. Der Hauptzweck dieser Messgeräte ist es, den Pegel des Signalflusses zu aufeinanderfolgenden Audiogeräten zu überwachen.

13. HP OUT: An diese Buchse können Kopfhörer zur unabhängigen Überwachung des Tons angeschlossen werden.

12. VOLUME: Hiermit können Sie den Lautstärkepegel Ihrer Kopfhörer einstellen. Hinweis: Der Signalpegel, den Sie vom L/R MASTER über Ihre Kopfhörer hören werden, steht in keinem Zusammenhang mit dem Pegel, der durch die Master-Fader-Positionen bestimmt wird.

DIGITALER STEREOHALL - UNTER VERWENDUNG DES INTERNEN EFFEKTS

Die Lautstärke und das Ausklingen des hochwertigen internen Halls von ARTHUR PRIME können an den Hauptausgängen unabhängig voneinander geregelt werden - das ist einzigartig!

10. DECAY R und 11. REV RIGHT: Mit diesen Reglern können Sie den Hall und sein Abklingen auf dem rechten Kanal regulieren.

8. DECAY L und 9. REV LEFT: Mit diesen Reglern können Sie den Hall und sein Abklingen auf dem linken Kanal regulieren. Hinweis: Sehr nützlich, wenn Sie den Hall entsprechend der Raumakustik einstellen oder den Effekt auf kreativere oder ungewöhnlichere Weise einsetzen möchten.

7. REVERB TO AUX 2: Dadurch wird Hall an einen Bühnenmonitor gesendet, wenn Musiker beispielsweise Hall in ihren Monitor-Mix aufnehmen möchten. (Siehe AUX OUTS weiter unten).

6. AUX 1 to REV: Hiermit wird der Gesamtumfang des Eingangssignals gesteuert, das an die interne Reverb-Einheit gesendet wird.

AUX-OUTS - VERWENDUNG EXTERNER EFFEKTE UND MONITORE

Externe Effektgeräte und Monitore können an die beiden AUX OUTS (symmetrische Klinkenbuchsen) der Master-Sektion angeschlossen werden.

5. AUX 2 OUT: Diese ist vorgeblendet und daher besser für den Anschluss eines Bühnenmonitors geeignet.

4. AUX 1 OUT: Ausgehend von den Signalen, die von den verschiedenen Eingangskanälen gesendet werden, ist dies nach dem Überblenden besser geeignet, um externe Effekte anzuschließen. Hinweis: Wenn AUX 1 bis REV (6) auf Null gestellt wird, wird das Signal zum internen Reverb abgeschnitten, so dass nur das externe Signal hörbar ist.

2. AUX 1 VOL und 3. AUX 2 VOL: Diese steuern jeweils die Menge des von jedem der oben genannten Ausgänge gesendeten Signals.

1. MAIN LEFT/MAIN RIGHT: Die Haupt-"Stereomischung" kann über diese XLR-Ausgänge an eine Beschallungsanlage, einen Rekorder oder ein anderes Gerät gesendet werden.

ACHTUNG: Die MAIN-Ausgänge sind speziell für die Lieferung hochwertiger LINEsignale optimiert. **KEINE 48-V-PHANTOMSPEISUNG AN DIE MAIN-AUSGÄNGE ANSCHLIESSEN. Nur an LINE-EINGÄNGE anschließen.**

SIGNAL FLOW

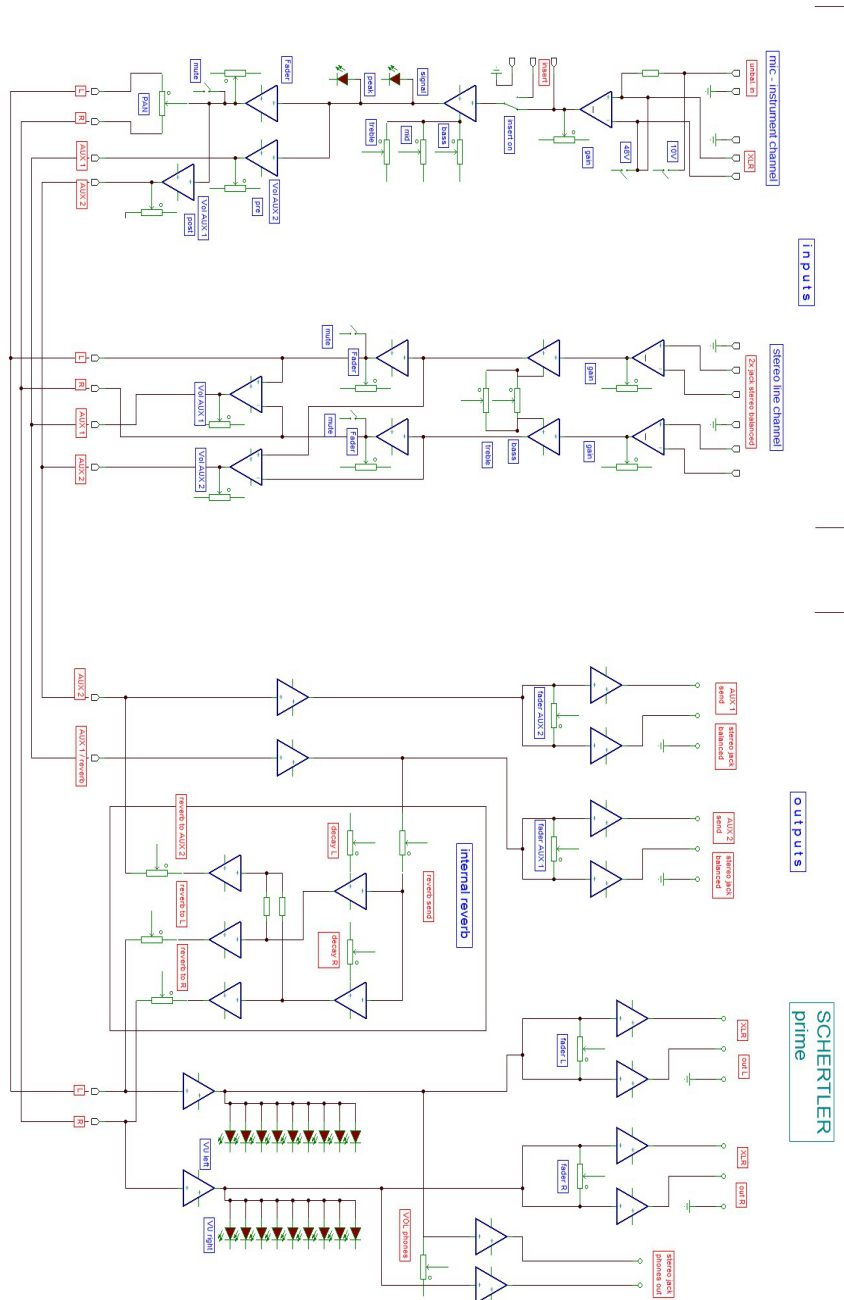

TECHNISCHE INFORMATIONEN

Gewicht	2.2 kg
Abmessungen (LxBxH)	22.6 x 37 x 6 cm
Konstruktion	Montierte Box aus eloxiertem Aluminium
Gesamtgewinn	73 dBu
Pad (Dämpfung)	No
Maximaler Eingangspegel	+4 dBu (mic) +21 dBu (Yellow Eingang)
Mic In-Anschluss	XLR
Mic In-Empfindlichkeit	-59 to -15 dBu
Mic In-Impedanz	4.7 k Ω
Instrument in Anschluss	1/4" jack unsymmetrisch
Instrument in Empfindlichkeit	-52 to -9 dBu
Instrument in Impedanz	600 k Ω
Line-In-Anschluss	1/4" jack symmetrisch
Line-In-Empfindlichkeit	-17 dBu to 18 dBu
Line-In-Impedanz	37.2 k Ω
Main Out Anschluss	XLR
Main Out Empfindlichkeit	32 dBu
Main Out Impedanz	180 Ω
Main Out Frequenzgang	<10 to 57 kHz
Aux-Out-Anschluss	1/4" jack symmetrisch
Aux-Out-Empfindlichkeit	32 dBu
Aux-Out-Impedanz	180 Ω
Aux-Ausgangsverzerrung (THD+N, @1 kHz)	0.08%
Aux Out Frequenzgang	<10 to 57 kHz
Kopfhörer Anschluss	1/4" jack symmetrisch
Kopfhörer Empfindlichkeit	12 dBu
Kopfhörer Impedanz	>32 Ω
Kopfhörer Frequenzgang	<10 to 57 kHz
Insert/Direct Out	1/4" stereo jack unsymmetrisch
Insert/Direct Out Empfindlichkeit	24 dBu (direct out)
Phantomspeisung (nominal)	48 VDC
STAT Leistung (10 VDC)	Yes
EQ	
Low	Shelving, +12 dB (@100 Hz) / -14 dB (@80 Hz)
Mitte	\pm 12 dB (@700 Hz)
Hoch	Shelving, \pm 15 dB (@4.5 kHz)
EIN	-113 dBu
Verzerrung (THD+N @1kHz / 0 dBu Ausgang)	0.03%
Wirkung	Spring-type digital reverb - LR separate Anpassungen
Vorverstärker	Klasse A, keine negative Rückkopplung, keine integrierten Schaltkreise
Audio-Transformator	No
Leistungsaufnahme	13 W
Versorgung	50 VDC input - w/ Stromversorgung
Modular	No
Verfügbare Versionen	Mit Seitenwänden aus Holz oder schwarzem Metall

Gewicht	3.2 kg
Abmessungen (LxBxH)	33 x 37 x 6 cm
Konstruktion	Montierte Box aus eloxiertem Aluminium
Gesamtgewinn	73 dBu
Pad (Dämpfung)	No
Maximaler Eingangspegel	+4 dBu (mic) +21 dBu (Yellow Eingang)
Mic In-Anschluss	XLR
Mic In-Empfindlichkeit	-59 to -15 dBu
Mic In-Impedanz	4.7 k Ω
Instrument in Anschluss	1/4" jack unsymmetrisch
Instrument in Empfindlichkeit	-52 to -9 dBu
Instrument in Impedanz	600 k Ω
Line-In-Anschluss	1/4" jack symmetrisch
Line-In-Empfindlichkeit	-17 dBu zum 18 dBu
Line-In-Impedanz	37.2 k Ω
Main Out Anschluss	XLR
Main Out Empfindlichkeit	32 dBu
Main Out Impedanz	180 Ω
Main Out Frequenzgang	<10 to 57 kHz
Aux-Out-Anschluss	1/4" jack symmetrisch
Aux-Out-Empfindlichkeit	32 dBu
Aux-Out-Impedanz	180 Ω
Aux-Ausgangsverzerrung (THD+N, @1 kHz)	0.08%
Aux Out Frequenzgang	<10 to 57 kHz
Kopfhörer Anschluss	1/4" jack symmetrisch
Kopfhörer Empfindlichkeit	12 dBu
Kopfhörer Impedanz	>32 Ω
Kopfhörer Frequenzgang	<10 to 57 kHz
Insert/Direct Out	1/4" stereo jack unsymmetrisch
Insert/Direct Out Empfindlichkeit	24 dBu (direct out)
Phantomspeisung (nominal)	48 VDC
STAT Leistung (10 VDC)	Yes
EQ	
Low	Shelving, +12 dB (@100 Hz) / -14 dB (@80 Hz)
Mitte	\pm 12 dB (@700 Hz)
Hoch	Shelving, \pm 15 dB (@4.5 kHz)
EIN	-113 dBu
Verzerrung (THD+N @1kHz / 0 dBu Ausgang)	0.03%
Wirkung	Spring-type digital reverb - LR separate Anpassungen
Vorverstärker	Klasse A, keine negative Rückkopplung, keine integrierten Schaltkreise
Audio-Transformator	Nein
Leistungsaufnahme	22 W
Versorgung	50 VDC input - w/ Stromversorgung
Modular	Nein
Verfügbare Versionen	Mit Seitenwänden aus Holz oder schwarzem Metall

Gewicht	4.2 kg
Abmessungen (LxBxH)	42 x 37 x 6 cm
Konstruktion	Montierte Box aus eloxiertem Aluminium
Gesamtgewinn	73 dBu
Pad (Dämpfung)	Nein
Maximaler Eingangspegel	+4 dBu (mic) +21 dBu (Yellow input)
Mic In-Anschluss	XLR
Mic In-Empfindlichkeit	-59 zum -15 dBu
Mic In-Impedanz	4.7 k Ω
Instrument in Anschluss	1/4" jack unsymmetrisch
Instrument in Empfindlichkeit	-52 zum -9 dBu
Instrument in Impedanz	600 k Ω
Line-In-Anschluss	1/4" jack symmetrisch
Line-In-Empfindlichkeit	-17 dBu zum 18 dBu
Line-In-Impedanz	37.2 k Ω
Main Out Anschluss	XLR
Main Out Empfindlichkeit	32 dBu
Main Out Impedanz	180 Ω
Main Out Frequenzgang	<10 zum 57 kHz
Aux-Out-Anschluss	1/4" jack symmetrisch
Aux-Out-Empfindlichkeit	32 dBu
Aux-Out-Impedanz	180 Ω
Aux-Ausgangsverzerrung (THD+N, @1 kHz)	0.08%
Aux Out Frequenzgang	<10 to 57 kHz
Kopfhörer Anschluss	1/4" jack symmetrisch
Kopfhörer Empfindlichkeit	12 dBu
Kopfhörer Impedanz	>32 Ω
Kopfhörer Frequenzgang	<10 to 57 kHz
Insert/Direct Out	1/4" stereo jack unsymmetrisch
Insert/Direct Out Empfindlichkeit	24 dBu (direct out)
Phantomspeisung (nominal)	48 VDC
STAT Leistung (10 VDC)	Yes
EQ	
Low	Shelving, +12 dB (@100 Hz) / -14 dB (@80 Hz)
Mitte	\pm 12 dB (@700 Hz)
Hoch	Shelving, \pm 15 dB (@4.5 kHz)
EIN	-113 dBu
Verzerrung (THD+N @1kHz / 0 dBu Ausgang)	0.03%
Wirkung	Spring-type digital reverb - LR separate Anpassungen
Vorverstärker	Klasse A, keine negative Rückkopplung, keine integrierten Schaltkreise
Audio-Transformator	Nein
Leistungsaufnahme	29 W
Versorgung	50 VDC input - w/ Stromversorgung
Modular	Nein
Verfügbare Versionen	Mit Seitenwänden aus Holz oder schwarzem Metall

Wo kann ich einen Koffer für meinen ARTHUR PRIME kaufen?

ARTHUR PRIME Koffer sind zusammen mit anderem SCHERTLER Produktzubehör im Online-Webshop unter www.schertler.com erhältlich. Sie können das Produkt selbst und/oder sein Zubehör auf der entsprechenden Produktseite kaufen. Für die Festkanal- und Modulmischpulte der ARTHUR-Reihe sind verschiedene Koffer erhältlich.

Wie wähle ich das richtige Netzteil für meine ARTHUR?

ARTHUR PRIME wird mit einem eigenen Schaltnetzteil geliefert. Wie auf Seite 6 beschrieben, gibt es jedoch Optionen für Schaltnetzteile und lineare Netzteile, die je nach der Umgebung, in der Ihr Mischer eingesetzt wird, nützlich sein können. Es sind zwei professionelle Modelle mit linearen Transformatoren erhältlich, die Ihr Mischpult mit einem niedrigeren Geräuschpegel versorgen können.

Muss ich eine DI mit dem YELLOW Eingang verwenden?

Dieser Instrumenteneingang ist so ausgelegt, dass das Signal direkt vom Instrument über ein Standard-Klinkenkabel empfangen wird, so dass die Verwendung eines DI nicht erforderlich ist. Da der Eingang auch für kleine bis mittelgroße Situationen ausgelegt ist, z.B. wenn das Mischpult direkt vom Musiker auf der Bühne bedient wird (ohne die Notwendigkeit einer langen Kabelführung) oder wenn ein Instrument in einem direkt an das Mischpult angeschlossenen Studio-Regieraum aufgenommen wird, wäre eine DI hier nicht erforderlich.

GARANTIE

Für alle SCHERTLER Produkte gilt eine begrenzte zweijährige Werksgarantie (ab Kaufdatum) in Bezug auf Herstellerfehler. Einzelheiten erhalten Sie von Ihrem Händler/Vertreter vor Ort. SCHERTLER SA glaubt fest an den "gesunden Menschenverstand". Daher ist der Missbrauch unserer Produkte nicht durch Rechte abgedeckt, die durch unsere Garantiebestimmungen oder durch international anerkannte Bedingungen und Konditionen abgedeckt sind. Für weitere Informationen zur Garantie besuchen Sie bitte die SCHERTLER Website.

PRODUKTENTSORGUNG

Dieses Produkt darf nicht im allgemeinen Hausmüll entsorgt werden. Es sollte zu einem Entsorgungszentrum für elektrischen/elektronischen Abfall gebracht werden. Bitte beachten Sie alle lokalen oder nationalen Vorschriften, die hier möglicherweise anwendbar sind.

HANDELSMARKEN

Der Name SCHERTLER® und das Logo sind eingetragene Handelsnamen / Marken der SCHERTLER SA Schweiz. Alle SCHERTLER® Produkte verwenden proprietäre Technologie und sind durch ein oder mehrere weltweite Patente geschützt.

HAFTUNGSAUSSCHLUSS

Alle hier veröffentlichten Informationen und technischen Spezifikationen basieren auf Daten, die zum Zeitpunkt der Veröffentlichung verfügbar waren. SCHERTLER ist jedoch ständig bestrebt, sein Produktangebot zu verbessern und behält sich daher das Recht vor, Produktspezifikationen und Informationen ohne vorherige Ankündigung zu ändern. SCHERTLER haftet nicht für direkte oder indirekte Schäden (einschließlich entgangenen Gewinns), die aufgrund von oder in Verbindung mit Informationen entstehen, die in diesem Handbuch bereitgehalten werden.

URHEBERRECHT

Dieses Handbuch ist Eigentum von SCHERTLER SA und unterliegt als solches dem Schweizer Urheberrecht. Kein Teil dieses Handbuchs darf ohne vorherige Zustimmung von SCHERTLER reproduziert, bearbeitet oder verteilt werden.



ACOUSTIC
· AUDIO ·
PRODUCTS

S
W
I
S
S



SCHERTLER



M
A
D
E
+

VIA BEROLDINGEN 18
6850 HENDRISO
SWITZERLAND
T +41 (0) 91630 0710
F +41 (0) 91630 0711
INFO@SCHERTLER.SWISS
WWW.SCHERTLER.COM