

GIULIA X	BEDIENUNGS ANLEITUNG		S W I S S	M A D E +
COMBO-VERSTÄRKER FÜR AKUSTSCHES INSTRUMENT				
	SCHERTLER			
V I D E	WWW . S C H E R T L E R . C O M			

EINLEITUNG

Vielen Dank, dass Sie sich für den Verstärker **GIULIA X** entschieden haben. GIULIA X repräsentiert den Stand der Technik im Schweizer Verstärkerbau und spiegelt alle Bedürfnisse des Anwenders wider. Dieser Verstärker bietet eine deutlich verbesserte Endstufen- und Lautsprechersektion zusammen mit einem Frequenzweichen-Filternetzwerk, einem Limiter und einer Verstärkung und liefert 70 W (108 dB SPL) doppelverstärkte analoge Leistung. GIULIA X hat ein koaxiales Lautsprechersystem mit einem 1"-Kalottenhohtöner und einem 5,5"-Tieftöner. Er wurde mit einem optimierten 2-Wege-Bassreflexsystem entwickelt.

GIULIA X ist ideal für alle, die eine kompromisslose Verstärkung von akustischen Instrumenten suchen, ohne Kompromisse eingehen zu müssen, und dabei die Dinge klein und einfach halten wollen. Perfekt für den Übungs- und Heimstudiobetrieb, empfiehlt er sich auch als hochwertiger Vorverstärker in Räumen, die über den DI OUT mit Front Of House verbunden sind. Die beiden Eingänge können ein Instrument und ein Gesangsmikrofon aufnehmen.

Die SCHERTLER-Verstärker verfügen über einen hochentwickelten Class-A-Vorverstärker ohne integrierte Schaltkreise und ohne negative Rückkopplung (NNFB), was zu einer unvergleichlichen Dynamik und einem schnellen Einschwingverhalten führt.

Um das Beste aus Ihrem GIULIA X-Verstärker herauszuholen und einen störungsfreien Betrieb zu gewährleisten, **lesen Sie bitte dieses Handbuch sorgfältig durch**, bevor Sie den Verstärker zum ersten Mal benutzen. Wir raten auch, das Handbuch zum späteren Nachschlagen aufzubewahren.

WICHTIGE SICHERHEITSINFORMATIONEN

SICHERHEIT ZUERST!

Die Sicherheit ist beim Betrieb elektrischer Geräte von großer Bedeutung, daher beachten Sie bitte Folgendes:

Auf einem Produkt zeigt ein Blitz in einem Dreieck das Vorhandensein einer nicht isolierten "gefährlichen Spannung" innerhalb des Produktgehäuses an. Diese kann so groß sein, dass die Gefahr eines Stromschlags besteht.

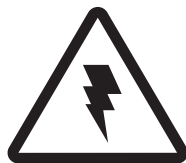

ELEKTRISCHE SICHERHEIT

- Bevor Sie Ihren Verstärker an das Stromnetz anschließen, stellen Sie sicher, dass die Netzspannung die auf dem Gerät angegebene Spannung nicht überschreitet.
- Verwenden Sie Ihren Verstärker nicht, wenn sein Netzkabel oder sein Stecker nicht in einwandfreiem Zustand ist. Ersetzen Sie diese bei Bedarf. Das Ersatzkabel muss mit dem Originalkabel identisch sein.
- Ihr Verstärker sollte nur an eine Netzsteckdose mit Erdschutzsystem angeschlossen werden.
- Achten Sie bei der Verwendung oder Installation Ihres Verstärkers darauf, dass die Netzsteckdose sowie das Netzkabel und der Netzstecker des Verstärkers leicht zugänglich sind.
- Unter keinen Umständen darf die Sicherheitsfunktion des gepolten oder geerdeten Steckers umgangen werden. Ein gepolter Stecker hat zwei Lamellen, von denen eine breiter ist als die andere. Ein geerdeter Stecker hat zwei Zungen und einen dritten Erdungsstift. Die breite Klinge und der dritte Zacken dienen Ihrer Sicherheit. Wenn der mitgelieferte Stecker nicht in Ihre Netzsteckdose passt, wenden Sie sich an einen Elektriker, um die veraltete Steckdose auszutauschen.
- Setzen Sie Ihren Verstärker weder Regen noch sonstigem Wasser (auch nicht in kleinen Mengen) aus. Benutzen Sie den Verstärker nicht in der Nähe von Wasser.
- Vermeiden Sie es, Getränke oder andere Flüssigkeiten auf den Verstärker zu verschütten.
- Betreiben Sie Ihren Verstärker nicht unter übermäßig feuchten Bedingungen. Vermeiden Sie übermäßige Hitze durch Sonneneinstrahlung, Feuer oder Ähnliches. Wenn der Verstärker in einer staubigen Umgebung betrieben wird, stellen Sie sicher, dass er ausreichend geschützt ist.
- Vermeiden Sie die Verwendung oder Installation des Verstärkers in der Nähe von Wärmequellen wie Heizkörpern, Wärmespeichern, Öfen oder anderen Wärme erzeugenden Geräten. Stellen Sie keine Quellen offener Flammen (z.B. Kerzen oder Pyrotechnik) auf oder in die Nähe des Verstärkers.
- Decken Sie den Verstärker während des Gebrauchs nicht ab und behindern Sie in keiner Weise den Belüftungsstrom.
- Lassen Sie immer genügend Abstand zwischen dem Kühlkörper und anderen Oberflächen.
- Ziehen Sie den Netzstecker Ihres Verstärkers während eines Gewitters oder wenn er eine Zeit lang nicht benutzt wird. (Ziehen Sie den Stecker aus der Steckdose, um den Verstärker vollständig vom Netz zu trennen).
- Ihr Verstärker enthält keine "vom Benutzer zu wartenden" Teile. Wartung und/oder Reparaturen sollten nur von qualifiziertem Personal durchgeführt werden. Siehe WARTUNG UND REPARATUR.

BETRIEBSSICHERHEIT

- Achten Sie bei Live-Auftritten oder Installationen darauf, dass das Netzkabel Ihres Verstärkers nicht betreten, gestolpert oder "eingeklemmt" werden kann - insbesondere an Steckdosen, in der Nähe von Abfalleimern usw.
- Um Interferenzen zu vermeiden, sollten Sie Ihren Verstärker nicht in der Nähe von Leistungstransformatoren, Fernsehgeräten, HF-Sendern, Elektromotoren oder anderen elektrischen Energiequellen verwenden oder installieren.
- Um mögliche Unfälle zu vermeiden, verwenden Sie nur Zusatzgeräte, Zubehör und andere Geräte wie Wagen, Ständer, Stative, Halterungen oder Koffer, die vom Hersteller spezifiziert oder empfohlen oder mit Ihrem Verstärker verkauft werden.
- Laute Lautstärkepegel können sowohl dem Gerät als auch Ihrem Gehör irreparable Schäden zufügen, vermeiden Sie also Folgendes, während Sie Ihren Verstärker verwenden:
 - akustische Rückkopplung (richten Sie Mikrofone nie direkt auf einen Lautsprecher)
 - hohe Verzerrungsgrade
 - Impulsgeräusche (laute "Knallgeräusche"), die auftreten können, wenn ein Gerät ein-/ausgeschaltet, an ein System angeschlossen oder von einem System getrennt wird.

WARTUNG UND REPARATUR

- Ihr Verstärker kann bei Bedarf mit einem trockenen Tuch sorgfältig gereinigt werden. Verwenden Sie kein Wasser.
- Verwenden Sie bei der Reinigung keine Lösungsmittel (wie z.B. Aceton oder Alkohol). Diese könnten die Oberfläche des Verstärkers und seine Beschriftung beschädigen.
- Kontrollieren Sie Ihren Verstärker regelmäßig visuell auf Anzeichen von Abnutzung oder Beschädigung, aber versuchen Sie keine Art von Wartung oder Reparatur.
- Wenn Ihr Verstärker nicht richtig funktioniert oder beschädigt ist, z.B. wenn Flüssigkeit verschüttet wurde oder Gegenstände ins Innere gefallen sind, der Verstärker Regen oder Feuchtigkeit ausgesetzt war, nicht normal funktioniert oder heruntergefallen ist, wenden Sie sich bitte an das nächstgelegene technische Kundendienstzentrum von SCHERTLER. (Für weitere Informationen können Sie uns unter der Adresse auf der letzten Seite dieses Handbuchs kontaktieren).

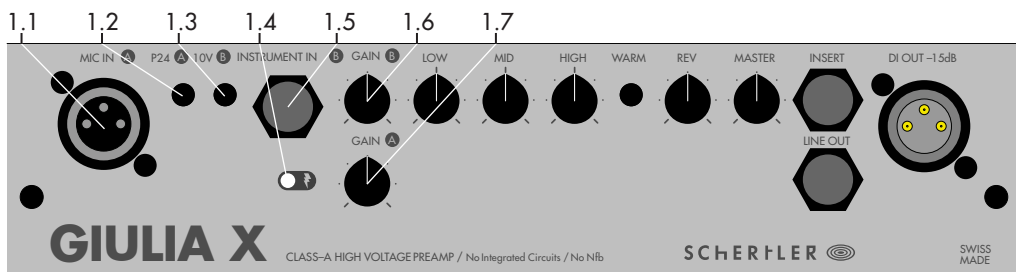

1.1. MIC INPUT (XLR): Dieser Eingang ist elektronisch symmetrisch für XLR-Verbindungen. Der Kanal ist für jede Art von Mikrofonquelle ausgelegt, z.B. für dynamische und Kondensatormikrofone.

1.2. P24: Phantomspeisung versorgt den XLR-Stecker mit 24 VDC zur Versorgung von Kondensatormikrofonen. Die meisten Kondensatormikrofone (und dynamischen Mikrofone) und einige Vorverstärker können sicher mit Phantomspeisung versorgt werden. In bestimmten Fällen kann die Phantomspeisung jedoch Schäden verursachen. Dies geschieht in der Regel bei unsymmetrischen Mikrofonen, Vorverstärkern oder Stompboxen, die für den symmetrischen XLR-Einsatz modifiziert wurden. Wenden Sie sich im Zweifelsfall bitte an den Hersteller, um die Kompatibilität Ihres Audiogeräts zu prüfen, bevor Sie den Verstärker verwenden.

1.3. 10V: Diese versorgt den Klinkenstecker mit 10 VDC zur Versorgung von Elektretmikrofonen.

1.4. POWER LED: Zeigt an, wenn der Verstärker eingeschaltet ist.

1.5. INSTRUMENT IN: Ein unsymmetrischer Eingang für den Anschluss von 1/4"-Buchsen, mit optimaler Empfindlichkeit für Signale mit hohem Pegel. Die Elektronik passt sich jeder Situation an - es sind keine besonderen Maßnahmen erforderlich.

1.6. GAIN – INSTRUMENT: Dieser Vorverstärker mit variabler Verstärkung passt den Empfindlichkeitspegel an, um die bestmögliche Verarbeitung des Instrumentensignals durch den Kanal zu gewährleisten. Es ist wichtig, dass dieser Eingangsspegel bestmöglich eingestellt und optimiert wird, um einen möglichst sauberen Klang zu erzielen.

1.7. GAIN – MIC: Dieser Vorverstärker mit variabler Verstärkung passt den Empfindlichkeitspegel an, um

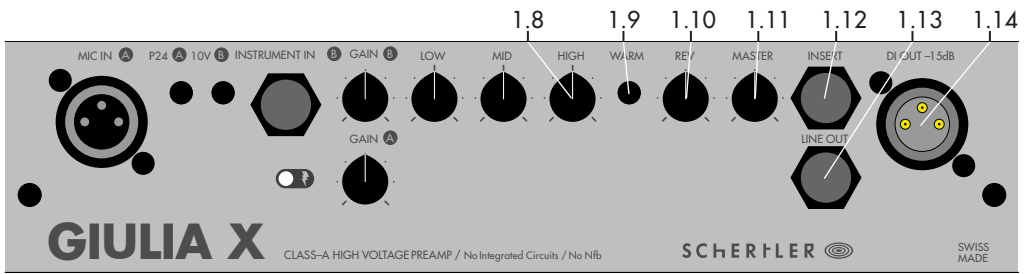

die bestmögliche Verarbeitung des Mikrofonsignals durch den Kanal zu gewährleisten. Es ist wichtig, dass dieser Eingangspegel bestmöglich eingestellt und optimiert wird, um einen möglichst sauberen Klang zu erzielen.

1.8. HIGH, MID, LOW (EQ): Diese Regler sind für die Regulierung der hohen, mittleren und niedrigen Frequenzen vorgesehen. Mit einer Absenkung und Anhebung von ± 15 dB ermöglichen sie eine große Bandbreite an Klangvariationen. Wenn die Regler zentral positioniert sind, erfolgt keine Absenkung oder Anhebung des gewählten Frequenzbandes. Die Einstellung wird auf beiden Kanälen vorgenommen.

1.9. WARM: Wenn dieser Tiefpassfilter aktiv ist, dämpft er höhere Frequenzen, um einen wärmeren Klang zu erzeugen, wenn steggetragene Tonabnehmer wie die SCHERTLER STAT-Serie für Violine, Cello und Kontrabass verwendet werden.

1.10. REVERB: Dieser Drehregler stellt den Pegel des digitalen Halls auf beiden Kanälen ein.

1.11. MASTER: Dieser Drehregler reguliert die Master-Lautstärke auf beiden Kanälen.

1.12. INSERT: Diese 1/4"-Stereo-Klinkenbuchse ermöglicht den Anschluss eines externen Geräts (Kompressor, Equalizer usw.) in Reihe an alle Ausgänge.

1.13. LINE OUT: Diese unsymmetrische Klinkenbuchse ermöglicht den Anschluss an externe Systeme. Die Ausgangslautstärke hängt von der Regelung des MASTER-Reglers ab.

1.14. DI OUT -15dB: Ein allgemeiner symmetrischer XLR-Ausgang zum Anschluss an externe Systeme. Die Ausgangslautstärke hängt nicht von der Regelung des MASTER-Reglers ab, sondern wird von Änderungen



2.1. POWER ON/OFF: System EIN/AUS-Schalter.

2.2. GROUND LIFT: Dieser Schalter verbindet und trennt die Erde.

2.3. NETZSTROMANSCHLUSS

Anschluss an das Stromnetz

		Sicherungsträger
220 - 230 V~	50 Hz / 60 Hz	T 630 mA L 250 V
240 V~	50 Hz	T 630 mA L 250 V
120 V~	60 Hz	T 1 A L 250 V
100 V~	50 Hz / 60 Hz	T 1 A L 250 V

STELLEN SIE BITTE SICHER, DASS DIE RICHTIGE SPANNUNG EINGEHALTEN WIRD UND DAS ORIGINAL-ANSCHLUSSKABEL VERWENDET WIRD

TECHNISCHE INFORMATIONEN

Gewicht	7.5 kg
Abmessungen (LxBxH)	27 x 18 x 28 cm
Frequenzgang (@ +/-3 dB)	55 Hz zum 20 kHz
Empfindlichkeit (1W/1m) bei 1 kHz	92.5 dB
Leistung	70 W rein analoge Endstufe
SPL Max	108 dB
Lautsprecher	Coaxial 1" Kalotten-Hochtöner, 5.5" Tieftöner
Konstruktion	12mm Birke BB laminiert
System - Format	Zweiwege, zweifach verstärkt - Bassreflex
Mic In-Anschluss	XLR
Mic In-Empfindlichkeit	-52 dB
Mic In-Impedanz	4.7 k Ω
Instrument im Anschluss	1/4" Klinkenbuchse unsymmetrisch
Instrument in Empfindlichkeit	-47 dB
Instrument in Impedanz	820 k Ω
Insert	Auf Meister
Line Out-Anschluss	1/4" Klinkenbuchse
Line Out-Empfindlichkeit	0 dBu
Line Out-Impedanz	200 Ω
DI Out-Anschluss	XLR
DI Out-Empfindlichkeit	-15 dBu
DI Out-Impedanz	200 Ω
Phantomspannung (nominal)	24 VDC
Stat Leistung (10 VDC)	Yes
Effekte	Digitaler Hall Spring-type
Vorverstärker	Klasse A, keine negative Rückkopplung, keine integrierten Schaltkreise
Ständer-Montage	n.a.
Verfügbare Versionen	Dunkles Holz und Anthrazit

SIGNAL FLOW

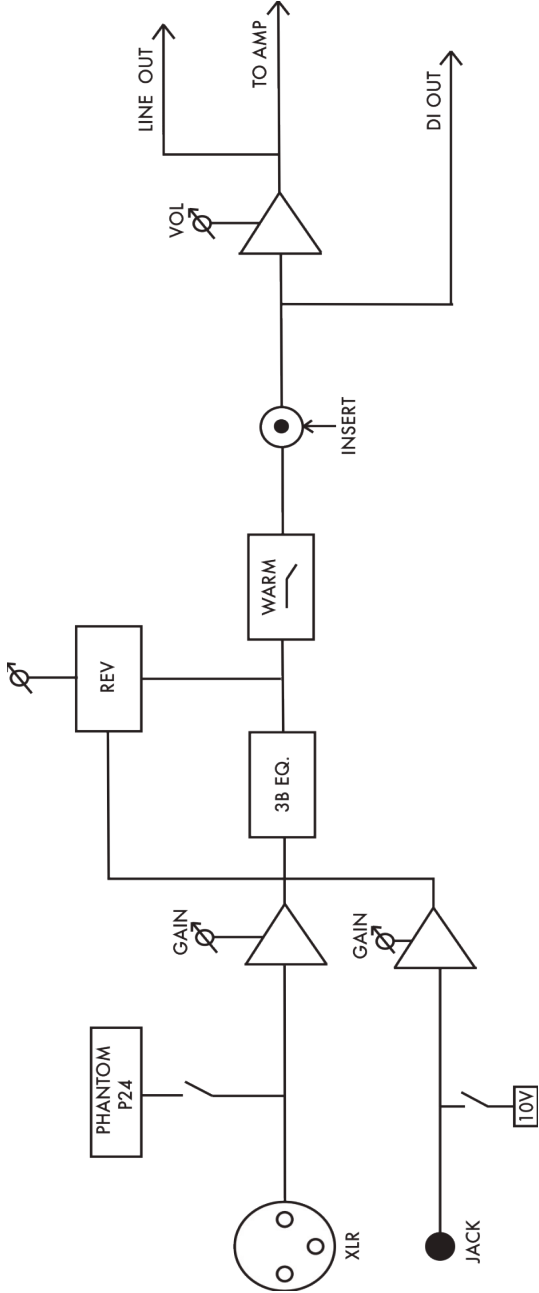

AMPS

ACOUSTIC X

FAQ

Wo kann ich Verstärkertaschen/Zubehör kaufen?

Amp Bags sowie weiteres SCHERTLER Produktzubehör sind im Online-Webshop unter www.schertler.com erhältlich. Sie können das Produkt selbst und/oder sein Zubehör auf der entsprechenden Produktseite kaufen.

Kann ich ein Exemplar dieses Handbuchs in anderen Sprachen erhalten?

Digitale Versionen unserer Handbücher sind in Englisch, Italienisch, Deutsch und Französisch erhältlich. Diese können von den Produktseiten der SCHERTLER-Website heruntergeladen werden: www.schertler.com

Kann ich die interne Stromversorgung überbrücken und den Verstärker über die Batterie betreiben?

Nein, unsere Verstärkerelektronik ist nur für den Netzbetrieb ausgelegt. Es ist nicht möglich, den Verstärker für "Batteriebetrieb" zu modifizieren. Sie könnten den Verstärker jedoch an eine externe spannungskompatible Batterie anschließen, die das mitgelieferte Netzkabel/Stecker des Verstärkers aufnehmen kann.

Ermöglicht das I/O INSERT das Einfügen von Effekten auf allen Kanälen?

Ja, die INSERT-Verbindung funktioniert auf dem Master, sie betrifft also alle Kanäle.

Wie stelle ich die Verbindungen her, um einen zweiten Lautsprecher oder Verstärker zu verwenden?

Der einfachste Weg, einen externen Lautsprecher (oder einen zweiten aktiven Verstärker) anzuschließen, ist über den LINE OUT oder DI OUT.

Wie schließe ich am besten ein Delay oder einen anderen externen Effekt an mein GIULIA X an?

Wenn Sie nur ein Instrument an Ihren Verstärker angeschlossen haben, können Sie den INSERT-Stecker verwenden. Für diesen Anschluss benötigen Sie ein Y-Kabel.

Funktioniert mein Kondensatormikrofon mit der 24 V-Phantomspeisung der GIULIA X?

GIULIA X liefert weit mehr als die nominellen 24 VDC, aber da es eigentlich keine 48 V sind, können wir es rechtlich nicht als P48 bezeichnen. Die meisten modernen Mikrofone werden jedoch einwandfrei funktionieren. Für weitere technische Informationen lesen Sie bitte den Abschnitt FAQ auf der SCHERTLER-Website.



ANHANG

GARANTIE

Für alle SCHERTLER Produkte gilt eine begrenzte zweijährige Werksgarantie (ab Kaufdatum) in Bezug auf Herstellerfehler. Einzelheiten erhalten Sie von Ihrem Händler/Vertreter vor Ort.

SCHERTLER SA glaubt fest an den "gesunden Menschenverstand". Daher ist der Missbrauch unserer Produkte nicht durch Rechte abgedeckt, die durch unsere Garantiebestimmungen oder durch international anerkannte Bedingungen und Konditionen abgedeckt sind. Für weitere Informationen zur Garantie besuchen Sie bitte die SCHERTLER Website.

PRODUKTENTSORGUNG

Dieses Produkt darf nicht im allgemeinen Hausmüll entsorgt werden. Es sollte zu einem Entsorgungszentrum für elektrischen/elektronischen Abfall gebracht werden. Bitte beachten Sie alle lokalen oder nationalen Vorschriften, die hier möglicherweise anwendbar sind.

HANDELSMARKEN

Der Name SCHERTLER® und das Logo sind eingetragene Handelsnamen / Marken der SCHERTLER SA Schweiz. Alle SCHERTLER® Produkte verwenden proprietäre Technologie und sind durch ein oder mehrere weltweite Patente geschützt.

HAFTUNGSAUSSCHLUSS

Alle hier veröffentlichten Informationen und technischen Spezifikationen basieren auf Daten, die zum Zeitpunkt der Veröffentlichung verfügbar waren. SCHERTLER ist jedoch ständig bestrebt, sein Produktangebot zu verbessern und behält sich daher das Recht vor, Produktspezifikationen und Informationen ohne vorherige Ankündigung zu ändern. SCHERTLER haftet nicht für direkte oder indirekte Schäden (einschließlich entgangenen Gewinns), die aufgrund von oder in Verbindung mit Informationen entstehen, die in diesem Handbuch bereitgehalten werden.

URHEBERRECHT

Dieses Handbuch ist Eigentum von SCHERTLER SA und unterliegt als solches dem Schweizer Urheberrecht. Kein Teil dieses Handbuchs darf ohne vorherige Zustimmung von SCHERTLER reproduziert, bearbeitet oder verteilt werden.

